



# ПОРТАТИВНАЯ БЕНЗИНОВАЯ ЭЛЕКТРОСТАНЦИЯ ИНВЕРТОРНОГО ТИПА



ИНСТРУКЦИЯ ПО ЭКСПЛУАТАЦИИ

МОДЕЛЬ **GIN 2001 2201**  
**2300**

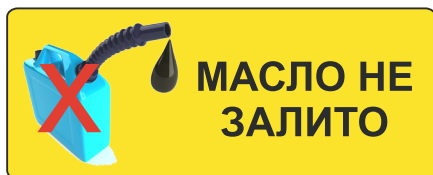

Внимание! Новые электростанции поставляются без масла в картере двигателя. Перед первым пуском необходимо залить масло для запуска электростанции, в противном случае она не заведется



## ПЕРЕД ЭКСПЛУАТАЦИЕЙ ВНИМАТЕЛЬНО ОЗНАКОМЬТЕСЬ С ИНСТРУКЦИЕЙ.

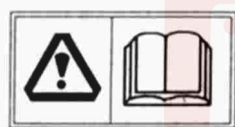

В инструкции содержится описание, правила безопасности и вся необходимая информация для правильной и безопасной эксплуатации электростанции. Сохраняйте данную инструкцию, обращайтесь к ней при возникновении вопросов по безопасности, эксплуатации, обслуживанию, хранению, транспортировке электростанции **FoxWeld**. Соблюдение требований данной инструкции позволит правильно эксплуатировать электростанцию и продлит срок ее службы.

### Правила безопасности



Выхлоп содержит угарный газ (СО). Никогда не эксплуатируйте электростанцию в закрытом помещении. Перед запуском убедитесь в том, что обеспечена достаточная вентиляция.



Во время работы электростанции глушитель сильно нагревается и остывает некоторое время после ее выключения. Будьте внимательны не дотрагивайтесь до глушителя, пока он горячий. Дайте двигателю остыть до того как поставить электростанцию на хранение. Для предотвращения ожогов обращайте внимание на предупредительные наклейки нанесённые на электростанцию



Бензин является легко воспламеняющимся веществом. Осуществляйте заправку электростанции только в хорошо проветриваемых зонах при выключенном двигателе. Поблизости не должно быть курящих, источника искр, дыма и огня. Всегда заправляйте электростанцию в хорошо проветриваемом месте. Пролитый бензин необходимо незамедлительно удалить .

**! ВНИМАНИЕ!**

Подсоединение электростанции к электросистеме здания должно осуществляться только квалифицированным электриком, должно соответствовать всем электротехническим правилам и нормам. Неправильное подсоединение к системе может стать причиной выхода из строя электрогенератора, неисправности электросети и подключенных к ней электроприборов, а также привести к поражению людей электрическим током.

**! ВНИМАНИЕ!**

- Всегда проводите предэксплуатационный осмотр электростанции до запуска двигателя. Вы можете предотвратить аварию или повреждение оборудования.
- При работе размещайте электростанцию на расстоянии не менее 1 м от зданий, стен или другого оборудования.
- Во время работы электростанция должна стоять на горизонтальной поверхности. Если электростанция стоит под наклоном то это может привести к проливу топлива.
- Внимательно изучите и запомните пункты инструкции касающиеся органов управления и остановки электростанции. Не допускайте к работе с электростанцией лиц не ознакомившихся с инструкцией
- Не допускайте приближение к работающей электростанции детей и домашних животных.
- Электростанция является источником электрического тока, при неправильной эксплуатации может стать причиной поражения электрическим током. Не осуществляйте эксплуатацию электростанции с мокрыми руками и при большой влажности.
- Не эксплуатируйте электростанцию в дождь или снег, не допускайте попадания на нее влаги.

# Эксперты в сварке

## Описание

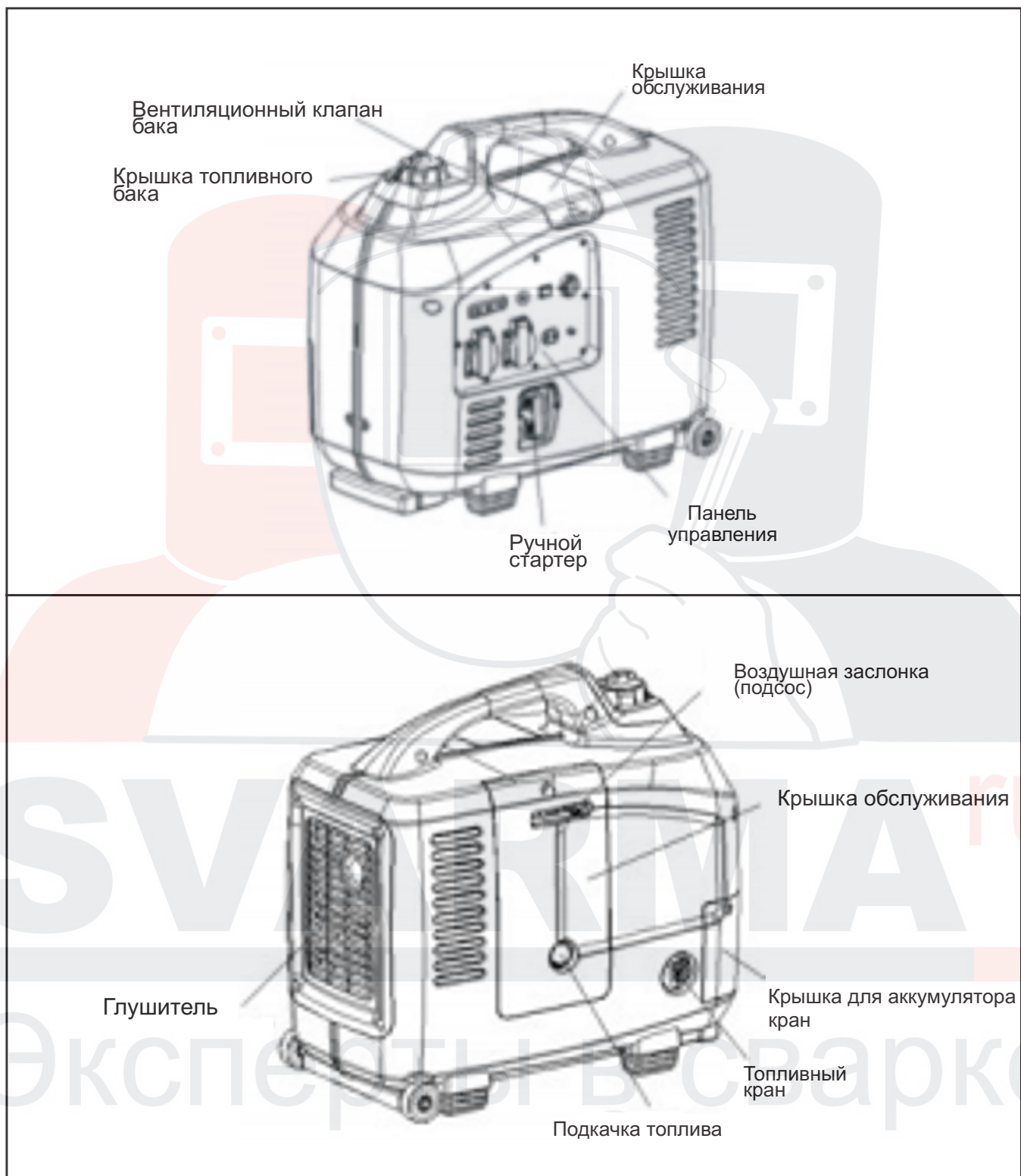



## Панель управления

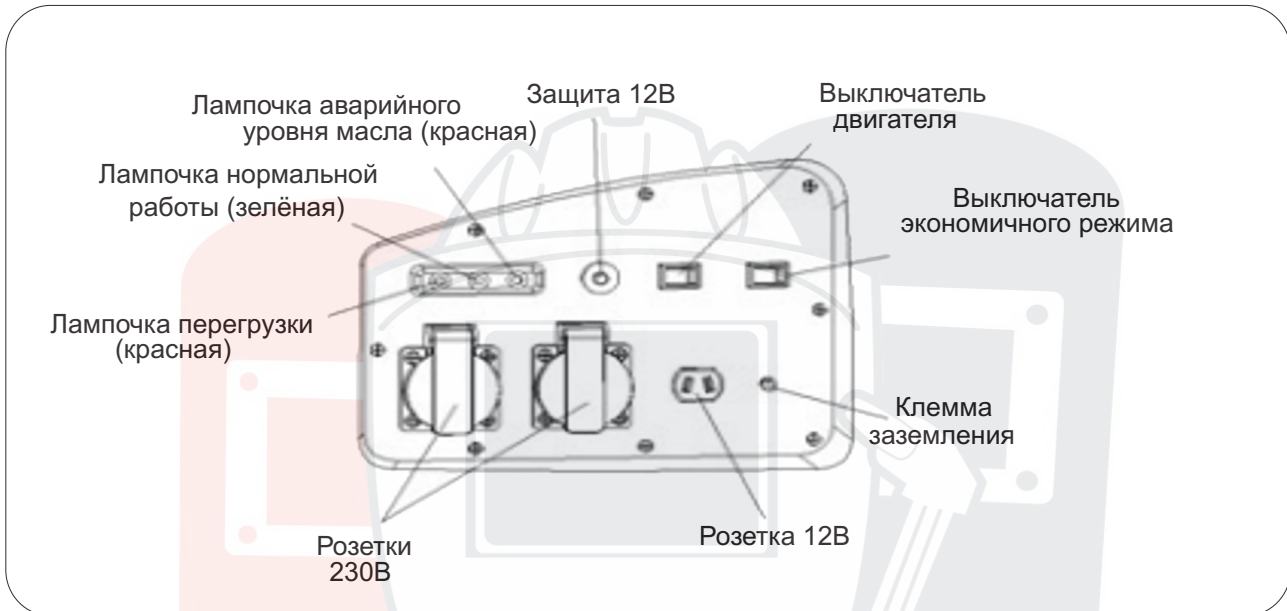

## Экономичный режим

Использование этого режима позволяет экономичнее использовать электростанцию уменьшая число оборотов двигателя. Это позволяет сделать работу более тихой и снизить потребление топлива.

### ⚠ ВНИМАНИЕ!

- При подключении потребителей, имеющих высокий пусковой ток этот режим должен быть отключен для того, чтобы электростанция быстро выходила на полную мощность.
- Экономичный режим может быть включен только при подключении потребителей, не требующих высокого пускового тока.
- При работе на постоянном токе экономичный режим должен быть выключен.

**Примечание:** Когда экономичный режим отключен, обороты двигателя выше номинальных.

## Технические характеристики

Модель		GIN-2001	GIN-2201/2300
Двигатель	Тип	С принудительным воздушным охлаждением, 1-но цилиндровый, 4-х тактный, с верхним расположением клапанов	
	Объём	<b>105cc</b>	<b>125cc</b>
	Номинальная мощность	2.0KW/5000RPM	2.6KW/5000RPM
	Максимальная мощность	2.2KW/5500RPM	3.0KW/5500RPM
	Диаметр*Ход поршня(mm)	<b>58X40mm</b>	<b>52.4*57.8mm</b>
	Система зажигания	Транзисторная, бесконтактная	
	Система запуска	Ручной стартер	
	Объём топливного бака, л	6	7
	Расход топлива	420г/кВт/ч	400г/кВт/ч
	Время работы(полная нагрузка)	5	6,5
	Звуковое давление(7м)	58dba	65dba
Генератор	Частота тока, гЦ	50	
	Напряжение, переменный ток	230В	
	Выход, постоянный ток	12В 8.3А	12В 8.3А
	Номинальная мощность(кВт)	<b>1,6</b>	<b>2</b>
	Максимальная мощность(кВт)	<b>2</b>	<b>2,2</b>
	Длина	535мм	545мм
	Ширина	285мм	290мм
	Высота	490мм	500мм
	Вес	21кг	28кг
Комплектация	Индикатор уровня топлива	Нет	Нет
	Автоматический регулятор напряжения	Да	Да
	Защита аварийного уровня масла	Да	Да
	Жидкокристаллический дисплей	Нет	Нет

Производитель имеет право внести изменения как в содержание данной инструкции так в конструкцию аппарата без предварительного уведомления пользователей.

## 4. Подготовка к работе

Убедитесь что электростанция установлена на горизонтальной поверхности.

### Уровень масла.



**ВНИМАНИЕ!**

Использование низкокачественного масла или масла для двухтактных двигателей может снизить срок службы двигателя.

Используйте масло для четырехтактных двигателей, с моющими присадками сертифицированное по классификации API класса SG, SF (10W30).

Выберте соответствующую вязкости для средней температуры в Вашем регионе по таблице .

**Масло в двигателе электростанции GIN2001/2201/2300 - 0.45л.**

### Подбор масла по классификации SAE

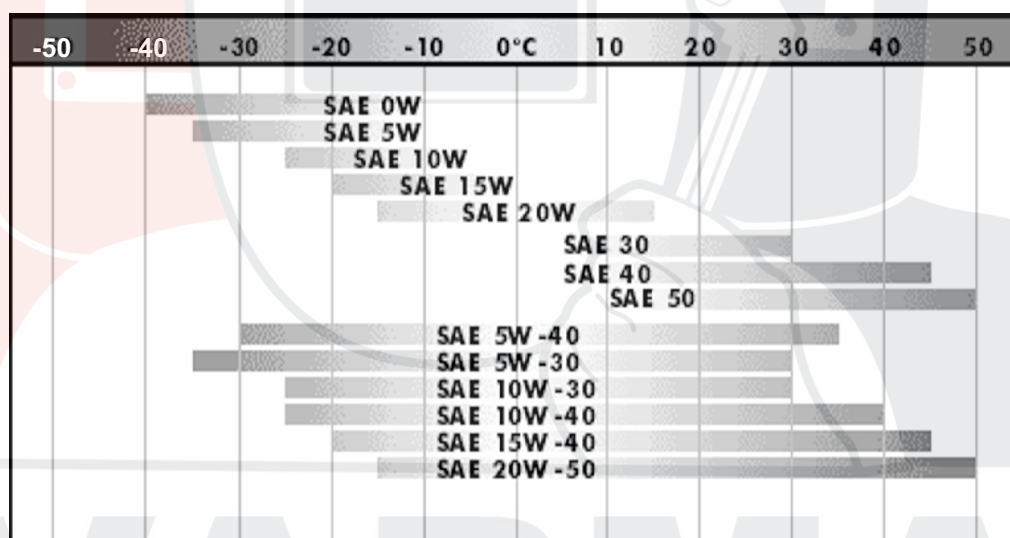

Откройте крышку обслуживания. Выньте щуп, протрите его тряпкой, проверьте уровень масла, вставив щуп обратно в горловину. Если уровень масла находится ниже середины щупа, долейте рекомендованное масло до верхнего уровня.

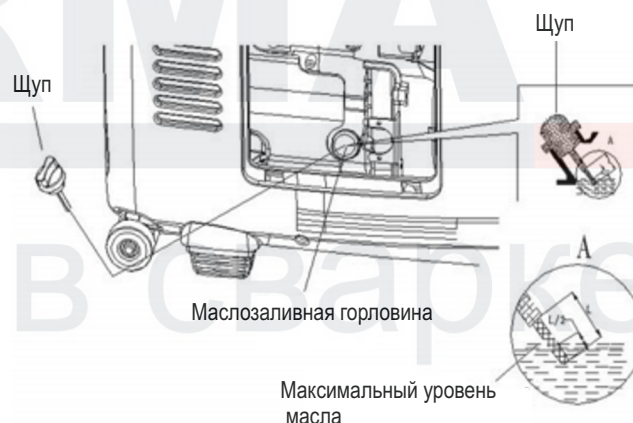

**ВНИМАНИЕ!**

Работа генератора при низком уровне масла может привести к поломке двигателя электростанции.

Система аварийного отключения автоматически отключает двигатель, когда уровень масла падает ниже критического.

## Топливо.

Используйте автомобильный неэтилированный бензин не ниже А-92. Никогда не используйте смесь масла и бензина. Никогда не используйте бензин, содержащий больше чем 5% метанола. Остерегайтесь попадания грязи, пыли или воды в топливный бак. После заправки надёжно закрутите крышку топливного бака.

### **⚠ ВНИМАНИЕ!**

- Бензин легковоспламеняем .
- Заправляйте электростанцию только в хорошо проветриваемых местах и только при выключенном двигателе.
- Не курите и не допускайте наличия пламени или искр в зоне заправки электростанции и там, где хранится бензин.
- Не заливайте топливный бак выше уровня
- После заправки убедитесь, что крышка бака должным образом закрыта
- Будьте аккуратны, не проливайте топливо во время заправки. Пролитое топливо или его пары легко воспламеняются.
- Избегайте контакта топлива с кожей и вдыхания паров.
- Храните топливо в недоступном для детей месте.

## Воздушный фильтр.

Убедитесь, что воздушный фильтр не имеет загрязнений. Для этого отверните крепёж левой крышки обслуживания, снимите крышку, открутите крепёж корпуса фильтра. Проверьте состояние фильтрующего элемента, при необходимости, почистите или замените.

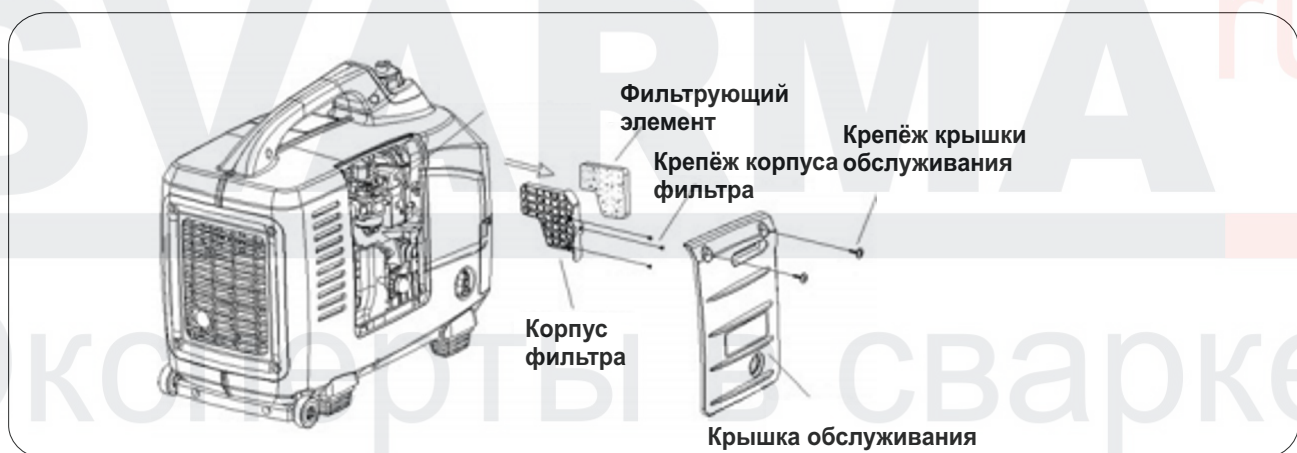



## 5. Запуск двигателя электростанции

Перед запуском двигателя обязательно отсоедините нагрузку от розеток.

1. Поверните кран подачи топлива в положение ОТКРЫТО

2. Поверните клапан пробки в положение открыто.

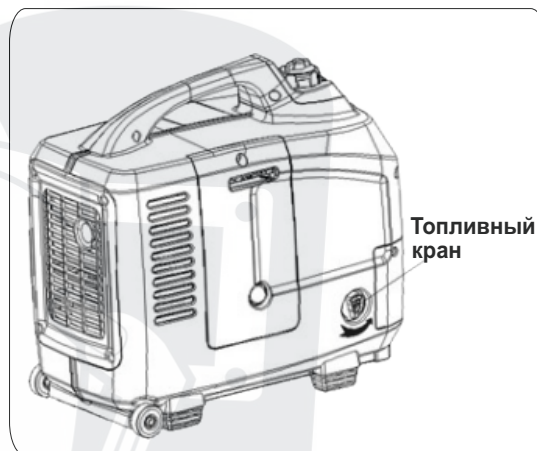
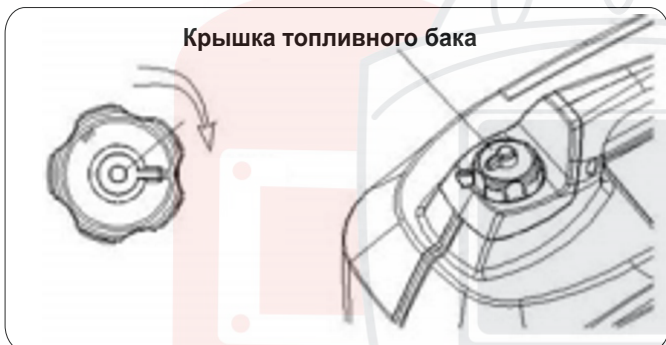

3. Подкачайте топливным насосом топливо. (при первом запуске или запуске после хранения)  
Для запуска прогретого двигателя, подкачивать топливо не обязательно.

4. Поверните воздушную заслонку в положение закрыто.  
Для запуска прогретого двигателя, перекрывайте заслонку на половину.

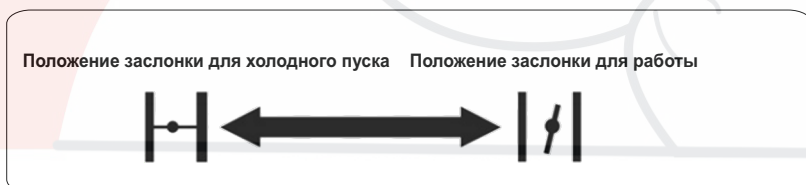

5. Поверните выключатель двигателя в положение Вкл.  
и потяните за ручной стартер, отпускайте ручку стартера не бросая.



6. Уберите воздушную заслонку в процессе работы.

## Эксплуатация на большой высоте над уровнем моря.

Так как на большой высоте над уровнем моря воздушно-топливная смесь в карбюраторе будет получаться чрезмерно обогащенной, то характеристики электростанции снизятся, а потребление топлива возрастет.

Характеристики могут быть улучшены путем установки в карбюраторе основных топливных жиклёров меньшего диаметра и регулировки обогащения смеси. Если вы планируете постоянно осуществлять эксплуатацию электростанции на высоте более 1500 м над уровнем моря, то необходимо обратиться в Сервисный центр для этих доработок.

Даже при соответствующих изменениях в карбюраторе мощность двигателя понижается приблизительно на 3,5% на каждые 305 м увеличения высоты. Влияние высоты на мощность будет больше, если не делать никаких изменений в карбюраторе.



Работа генератора на высотах ниже той на которую настроен впрыск, может привести к снижению характеристик, перегреву и серьезному повреждению двигателя.

## 6. Эксплуатация электростанции



- Для предотвращения удара током от неисправного прибора, электростанцию необходимо заземлить. Для этого соедините проводом сечением не менее 4мм<sup>2</sup> клемму «Земля» электростанции с внешним заземлением.
- Подсоединение к электросистеме здания для энергообеспечения в режиме ожидания должны быть выполнены только квалифицированным электриком и должны соответствовать всем нормам.
- Неправильное подсоединение может создать ситуацию, когда электрический ток поступает от электростанции в электросеть здания, что может стать причиной поражения электричеством людей, неисправности электроприборов, подключенных к сети, выходу из строя самой электростанции. Также это может стать причиной замыкания и пожара.
- Ограничьте работу, требующую максимальной мощности электростанции 30 минутами. В течение непрерывной работы не превышайте номинальную мощность. Обязательно всегда учитывайте суммарную мощность всех подсоединенных приборов.
- Не превышайте предельный ток определенный номиналом розетки.
- Не модифицируйте и не используйте электростанцию для других целей.
- Когда требуется кабель удлинителя, убедитесь, что для этого используется соответствующего качества.
- Ограничьте длину кабелей удлинителя - 10 м для кабелей с сечением 1,5 мм<sup>2</sup>, 25 м для кабелей с сечением 2,5 мм<sup>2</sup>.
- Держите электростанцию вдали от других электрических кабелей и проводов, особенно от высоковольтных линий.
- Большинству аппаратуры, имеющей двигателя, при запуске требуется больше мощность, чем их номинальная заявленная мощность.

## Использование переменного тока 230В

1. Запустите двигатель, убедитесь, что световой индикатор напряжения горит.
2. Убедитесь, что используемый прибор выключен и вставьте вилку в электростанцию.

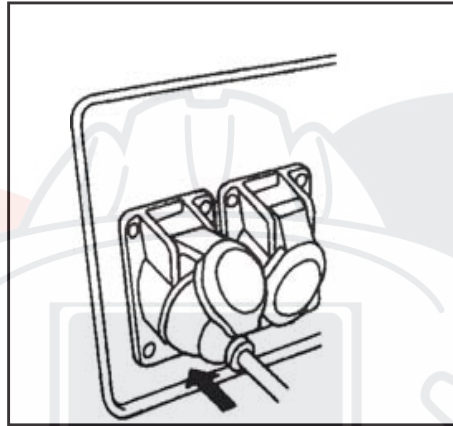

### **⚠ ВНИМАНИЕ!**

- Существенные перегрузки, при которых постоянно горит лампочка перегрузки, могут повредить электростанцию. Незначительные перегрузки, при которых временно загорается индикатор перегрузки, могут сократить срок службы электростанции.
- До подсоединения приборов к электростанции убедитесь, что они находятся в исправном состоянии. Если прибор начинает работать с подклиниванием, начинает замедлять работу, внезапно останавливается, немедленно отключите электростанцию, затем отсоедините прибор и проверьте его исправность.

3. Запрещается запускать электростанцию с подключенными потребителями.

## Индикаторы напряжения и перегрузки

Световой индикатор напряжения (зеленый) всегда горит при нормальных рабочих условиях. Если электростанция перегружена или имеется короткое замыкание в подключенной нагрузке, то зеленый световой индикатор выключается, а индикатор перегрузки (красный) загорается и отключается подача напряжения на выходные розетки.

Если включается световой индикатор перегрузки, остановите двигатель и проверьте все подключенные приборы для определения источника перегрузки.

### **⚠ ВНИМАНИЕ!**

Перед подключением прибора к электростанции проверьте его исправность, а также соответствие его электрических параметров характеристикам электростанции.

- Когда электростанция только запущена, световой индикатор перегрузок и световой индикатор напряжения могут гореть одновременно. Это нормально если световой индикатор перегрузки погаснет в течении 4-5 секунд. Если индикатор не гаснет, обратитесь в Сервисный центр.

## Использование постоянного тока

Розетка постоянного тока может быть использована для зарядки аккумуляторной батареи на 12В.

При работе с постоянным током экономичный режим должен быть выключен.

Подсоедините кабель зарядки к розетке постоянного тока электростанции к клеммам аккумуляторной батареи.



### **ВНИМАНИЕ!**

Для предотвращения возможного искрения в розетке сначала подсоедините кабель зарядки к электростанции. Никогда не запускайте автомобильный двигатель с аккумулятора во время зарядки с электростанции

- Подсоединяйте положительную клемму аккумулятора только к положительному проводу зарядки. Не меняйте полярность контакта кабеля, так как это может стать причиной серьезных повреждений электростанции или аккумулятора.
- Кислотный аккумулятор в процессе зарядки выделяет огнеопасный газ. Не допускайте появления вблизи огня, искр и сигарет. Обеспечьте достаточную вентиляцию при зарядке аккумулятора.
- Аккумулятор содержит электролит, попадание которого на кожу или в глаза, может вызвать ожог
- Пользуйтесь средствами защиты при работе с аккумулятором.

При использовании постоянного тока может одновременно использоваться розетка переменного тока.

- В случае перегрузки в цепи постоянного тока включится защитное устройство. Если это произойдет, то подождите несколько минут, прежде чем отключить защитное устройство и возобновит работу.

## Индикатор низкого уровня масла.

Индикатор низкого уровня масла предназначен для предотвращения повреждения двигателя, вызванного недостаточным количеством масла в картере двигателя. При понижении уровня масла в картере ниже предельного, система автоматически заглушит двигатель (выключатель двигателя останется в положении ВКЛ.). Если попытаться запустить двигатель не долив масло, то двигатель запускаться не будет.



## 7. Остановка двигателя

Для остановки двигателя в аварийной ситуации просто поверните выключатель двигателя в положение ВЫКЛ.

ПРИ НОРМАЛЬНОМ ИСПОЛЬЗОВАНИИ:

1. Выключите подсоединенное оборудование и вытащите вилку.
2. Поверните выключатель двигателя в положение ВЫКЛ.
3. Поверните кран подачи топлива в положение ВЫКЛ.
4. Поверните воздушный клапан топливной пробки в положение ВЫКЛ.

Убедитесь, что кран подачи топлива и выключатель двигателя находятся в положении ВЫКЛ., при транспортировке и хранении.

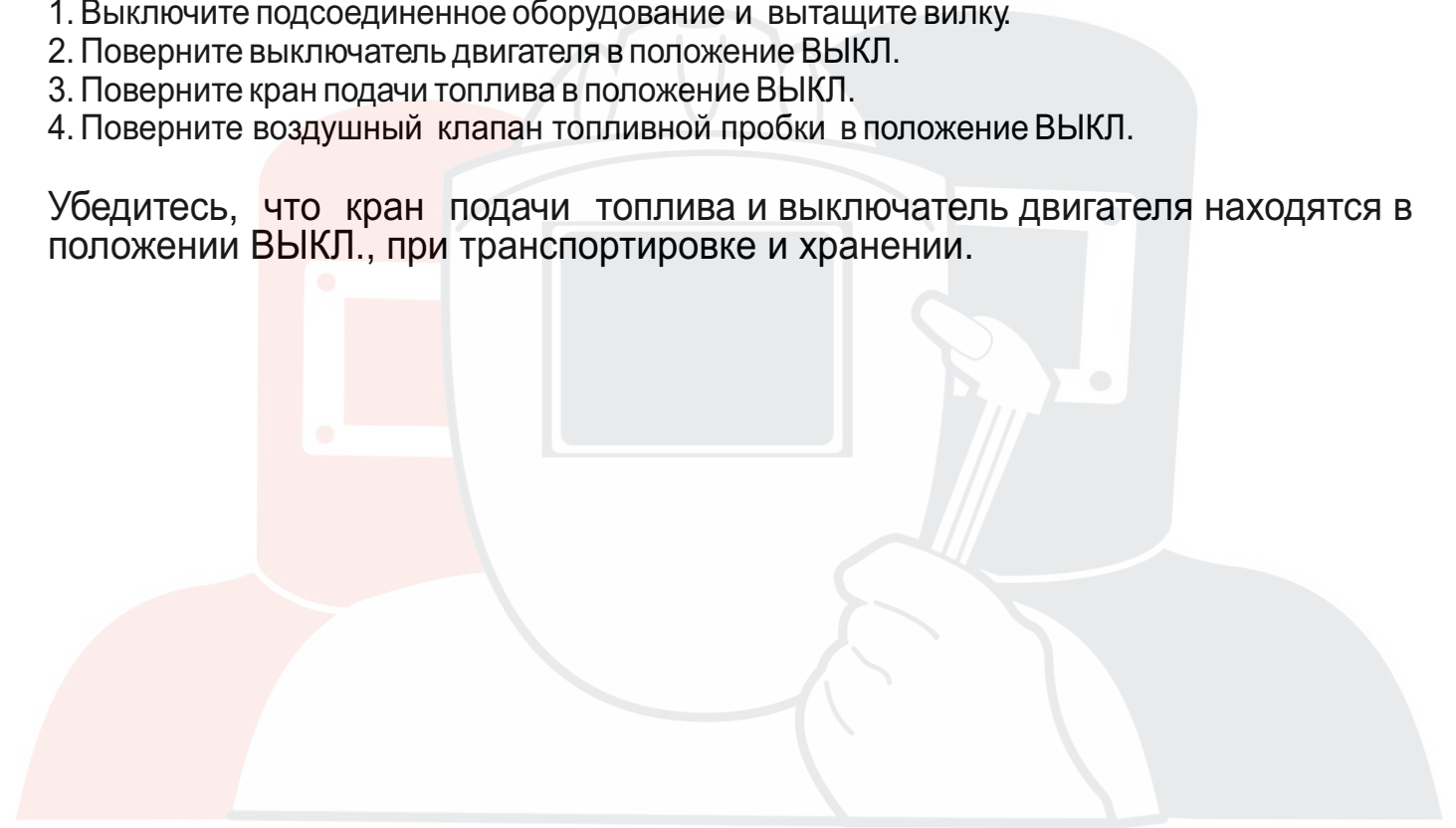

**SVARMA** ru

Эксперты в сварке

## 8. Техническое обслуживание

Необходимо регулярно выполнять плановое техническое обслуживание электростанции для поддержания ее в исправном рабочем состоянии.



- Обязательно остановите двигатель перед проведением технического обслуживания
- Используйте только оригинальные запасные части

Сервисный период		Перед каждым включением	Первый месяц или первые 20 часов работы	Раз в 3 месяца или каждые 50 часов	Раз в полгода или каждые 100 часов	Раз в год или каждые 300 часов
Масло в двигателе	Проверка	●				
	Замена		●		●	
Воздушный фильтр	Проверка	●				
	Чистка			● (2)		
Свеча	Чистка-регулировка				●	
Искрагаситель	Чистка				●	
Топливная крышка	Проверка				●	
Клапан	Проверка-регулировка					● (3)
Топливный бак и сетка	Чистка					● (3)
Топливопровод	Проверка	Каждые 2 года (заменить, если необходимо)(3)				

(2) Техническое обслуживание необходимо проводить чаще при работе электростанции в загрязненной атмосфере

(3) При отсутствии квалифицированного персонала эти работы должны проводиться в Сервисном центре.

## 1. Замена масла.



**ВНИМАНИЕ!**

- Сливать масло необходимо, пока двигатель тёплый.
- Убедитесь, что двигатель выключен, а кран подачи топлива закрыт.

1. Отвинтите крышку обслуживания.
2. Отверните масляный щуп.
3. Слейте отработанное масло.  
Используйте специальную трубочку из комплекта.
4. Залейте новое масло, проверьте уровень.
5. Завинтите масляный щуп.
6. Закройте крышку техобслуживания.

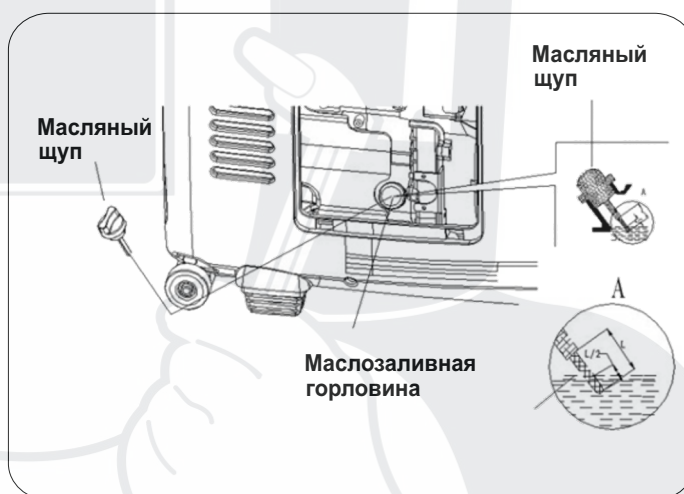
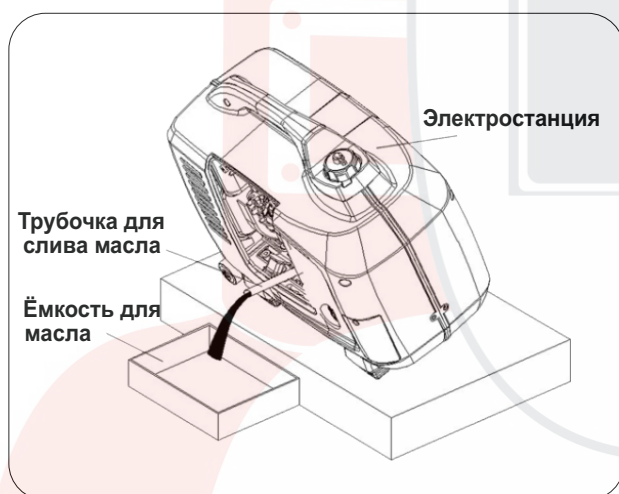

## 2. Проверка/очистка воздушного фильтра.



**ВНИМАНИЕ!**

- Нельзя использовать бензин или растворитель для чистки фильтра, так как они взрывоопасны.

1. Окройте крышку технического обслуживания.
2. Снимите крышку фильтра, открутите корпус фильтра, выньте фильтрующий элемент.
3. Губчатый элемент:
  - Промойте бытовым моющим средством с теплой водой, затем тщательно ополосните. Дайте высохнуть.
  - Пропитайте сухой фильтрующий элемент чистым моторным маслом и отожмите излишки. Если не достаточно отжать, то электростанция будет дымить после первого пуска.
  - Установите элемент обратно.
4. Бумажный элемент нужно заменить, если он сильно загрязнён.
5. Установите корпус воздушного фильтра обратно.
6. Закройте крышку техобслуживания.

### 3. Проверка/чистка свечи зажигания.

Для стабильной работы электростанции свеча зажигания двигателя должна быть чистой и иметь правильный зазор.

1. Откройте крышку техобслуживания.
2. Снимите колпачок свечи зажигания.
3. Очистите колпачок свечи зажигания.
4. Открутите свечу специальным ключом.

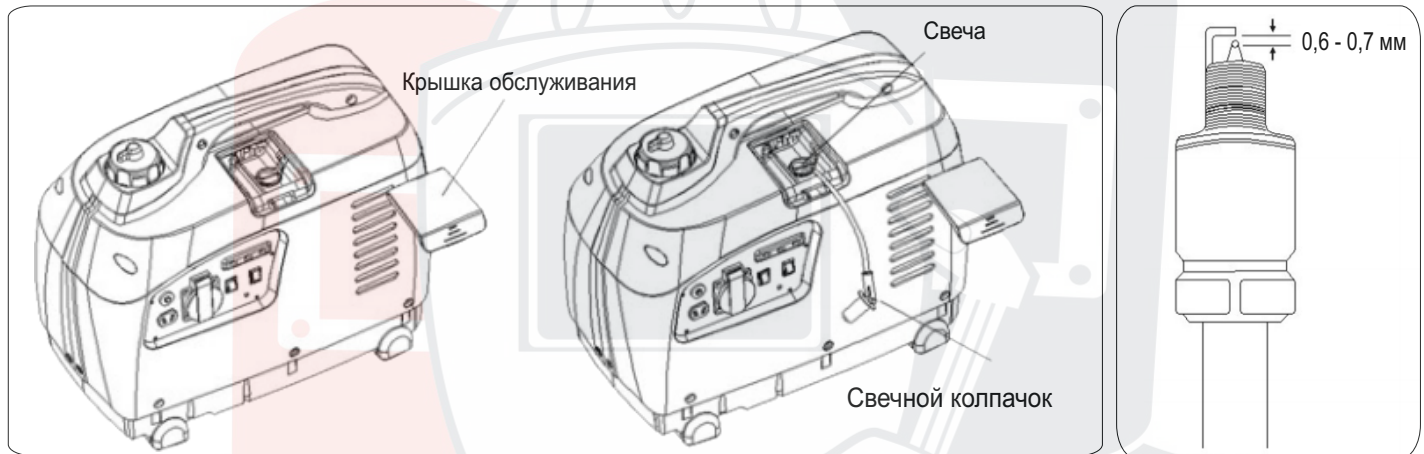

5. Осмотрите свечу на предмет повреждений. Если изолятор поврежден - замените свечу. Очистите свечу от нагара.
6. Проверьте зазор в свече, он должен быть 0,6-0,7 мм.
7. Установите свечу обратно, избегая перекосов.
8. Закрутите свечу ключом.
9. Установите колпачок свечи.
10. Закройте крышку.

#### **⚠ ВНИМАНИЕ!**

- Свеча должна быть надежно затянута. Плохо закрученная свеча может повредить электростанцию.
- Не используйте свечу несоответствующего температурного режима.
- Не используйте свечу без резистора.

### Транспортировка и хранение

Для предотвращения пролива топлива, при транспортировке и хранении, электростанция должна находиться в горизонтальном положении, выключатель двигателя - в положении ВЫКЛ, топливный кран закрыт. В топливном баке не должно быть топлива.

Во время тарнспортировки электростанции:

#### **⚠ ВНИМАНИЕ!**

- В баке не должно быть топлива.
- Электростанция должна быть выключена.
- Электростанция должна быть защищена от прямых солнечных лучей.



## 5. Проверка/чистка искрогасителя.



- Если электростанция недавно выключили, то глушитель некоторое время остаётся горячим. Опасайтесь ожогов.
- Проверка и чистка искрогасителя должна производиться через каждые 100 часов работы.

1. Открутите винты крепления кожуха, снимите кожух.

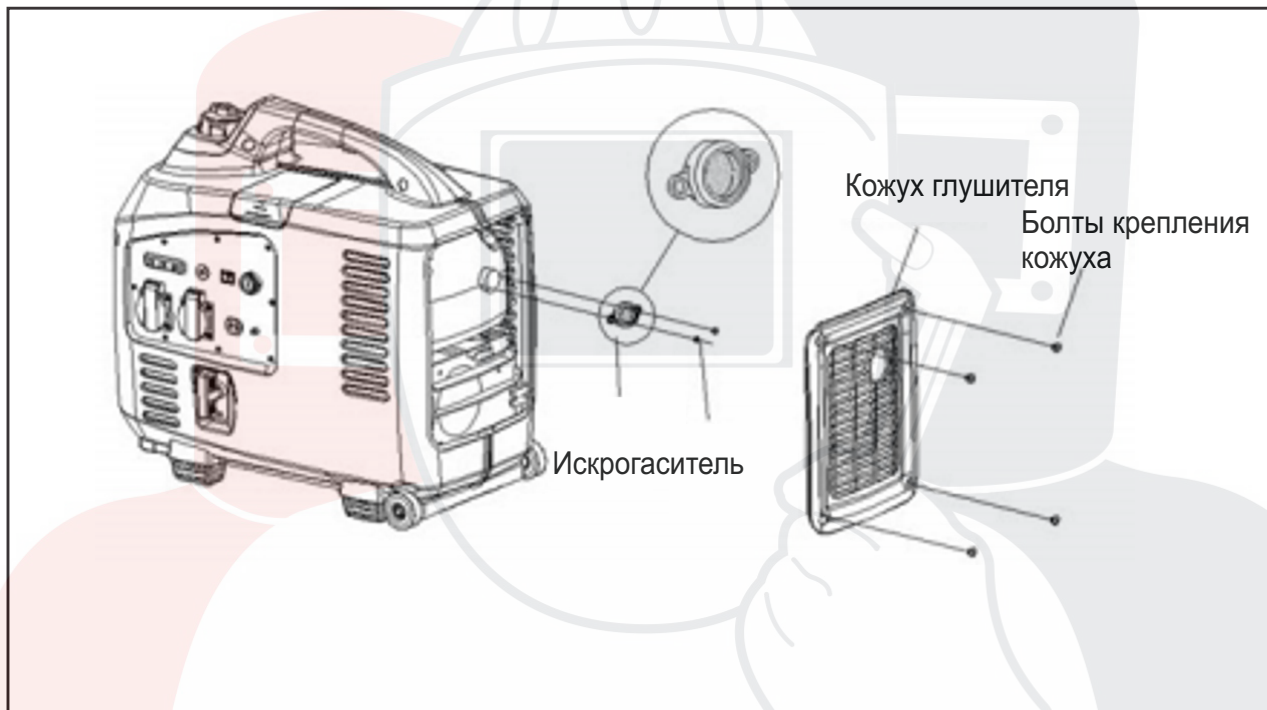

2. Снимите искрогаситель. Очистите его щеткой, проверьте на предмет прогара. При необходимости замените.

3. Установте все детали на место.

## 8. Транспортировка хранене

Для предотвращения пролива топлива, при транспортировке и хранении, электростанция должна находиться в горизонтальном положении, выключатель двигателя - в положении ВЫКЛ, топливный кран закрыт. В топливном баке не должно быть топлива.

Во время тарнспортировки электростанции:



- В баке не должно быть топлива.
- Электростанция должна быть выключена.
- Электростанция должна быть защищена от прямых солнечных лучей.

Перед хранением:



- В месте хранения электростанции не должно быть взрывоопасных легковоспламеняющихся веществ или паров.

Перед хранением электростанции в течении длительного периода:

1. Убедитесь, что в месте хранения нет повышенной влажности и пыли.
2. Слейте топливо.
3. Один раз в месяц подзаряжайте аккумулятор.
4. Смените масло.
5. Выкрутите свечу зажигания, залейте примерно столовую ложку чистого моторного масла в цилиндр. Проверните двигатель, ручным стартером, 2-3 оборота, затем закрутите на место свечу зажигания.
6. Медленно потяните за ручку стартера, пока не почувствуете сопротивление. На этой стадии поршень подходит к такту сжатия как впускной, так и выпускной клапан закрываются. Хранение двигателя в этом положении поможет защитить его от коррозии.



**SVARMA** ru

Эксперты в сварке

## 9. Неисправности и пути их устранения

Двигатель не запускается:

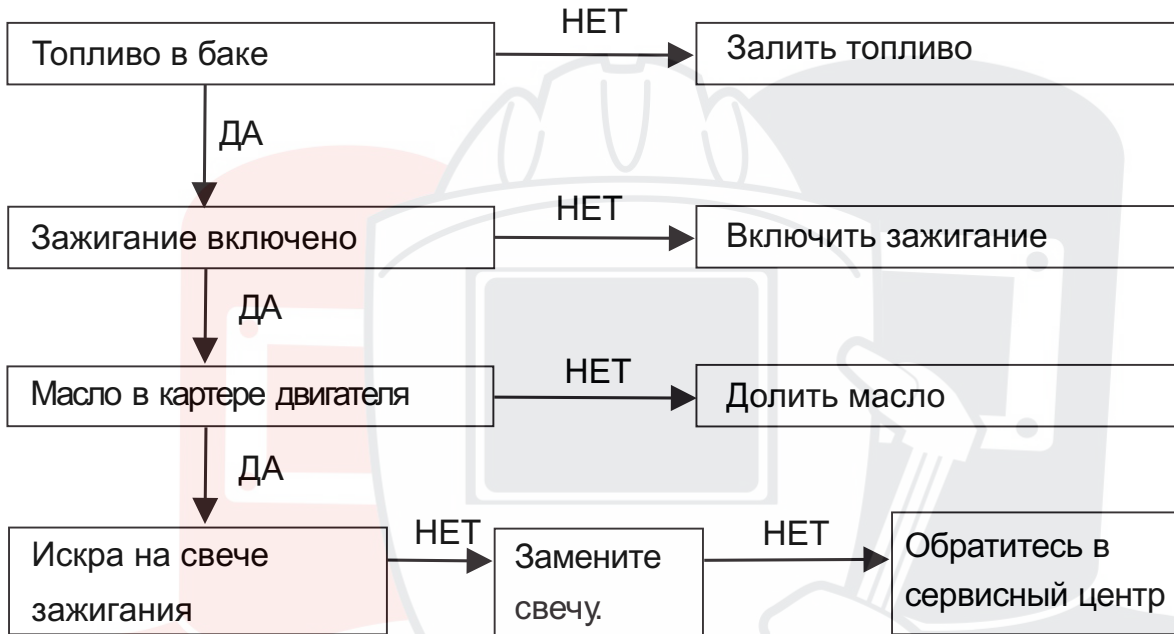

### **⚠ ВНИМАНИЕ**

При проверке искры, убедитесь, что вокруг нет бензина.

### Проверьте:

1. Снимите колпачёк со свечи.
2. Выверните свечу вставьте ее в колпачёк
3. Приложите свечу к корпусу двигателя.
4. Медленно потяните за трос стартера, проверьте искру.

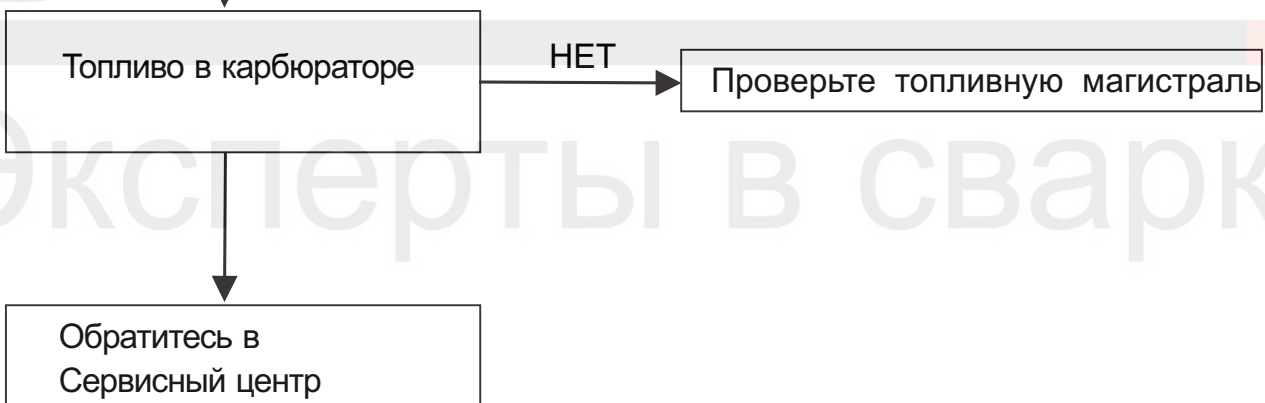

## Гарантийные обязательства производителя

1. Гарантийный срок эксплуатации изделия составляет 12 месяцев со дня продажи, при условии соблюдения потребителем правил эксплуатации, хранения и транспортировки.
2. Претензии по качеству рассматриваются после проверки изделия в сервисном центре.
3. Условия гарантии предусматривают бесплатную замену деталей и узлов изделия, в которых обнаружен производственный дефект.
4. Гарантия не распространяется на расходные материалы, сменные насадки, навесное оборудование (в том числе сменные катушки) и на любые другие части изделия, имеющие естественный ограниченный срок службы (в том числе сальники, манжеты, уплотнения, поршневые кольца, цилиндры, клапаны, графитовые щетки, подшипниковые опоры и пр.), а также на дефекты, являющиеся следствием естественного износа.
5. Условия гарантии не предусматривают профилактику и чистку изделия, регулировку рабочих параметров, а также выезд мастера к месту эксплуатации изделия с целью его подключения, настройки, ремонта или консультаций.
6. Сервисный центр имеет право отказа от бесплатного гарантийного ремонта в следующих случаях:
  - при отсутствии паспорта изделия, гарантийного талона;
  - при неправильно или с исправлениями заполненном свидетельстве о продаже или гарантийном талоне;
  - при использовании изделия не по назначению или с нарушениями правил эксплуатации;
  - при наличии механических повреждений (трещины, сколы, следы ударов и падений, деформация корпуса) или любых других элементов конструкции, в том числе полученных в результате замерзания воды (образования льда);
  - при наличии внутри агрегата посторонних предметов;
  - при наличии оплавления каких-либо элементов изделия или других признаков превышения максимальной температуры эксплуатации или хранения;
  - при наличии признаков самостоятельного ремонта вне авторизованного сервисного центра;
  - при наличии признаков изменения пользователем конструкции изделия;
  - при наличии загрязнений изделия как внутренних, так и внешних, ставших причиной неисправности.
7. Транспортные расходы не входят в объем гарантийного обслуживания.

Модель: Foxweld GIN 2001/2201/2300

Версия инструкции: 1.04

Страна-изготовитель: КНР