



ИНСТРУКЦИЯ ПО ЭКСПЛУАТАЦИИ



SVARMA ru

АТОМ 24

ПРОФЕССИОНАЛЬНОЕ ПУСКОВОЕ УСТРОЙСТВО НОВОГО ПОКОЛЕНИЯ

Эксперты в сварке

Благодарим Вас за выбор нашего устройства Aurora АТОМ 24.

При эксплуатации всегда следуйте элементарным правилам техники безопасности. Перед началом работы внимательно ознакомьтесь с инструкцией. Не выбрасывайте ее после прочтения.

1. ОПИСАНИЕ УСТРОЙСТВА

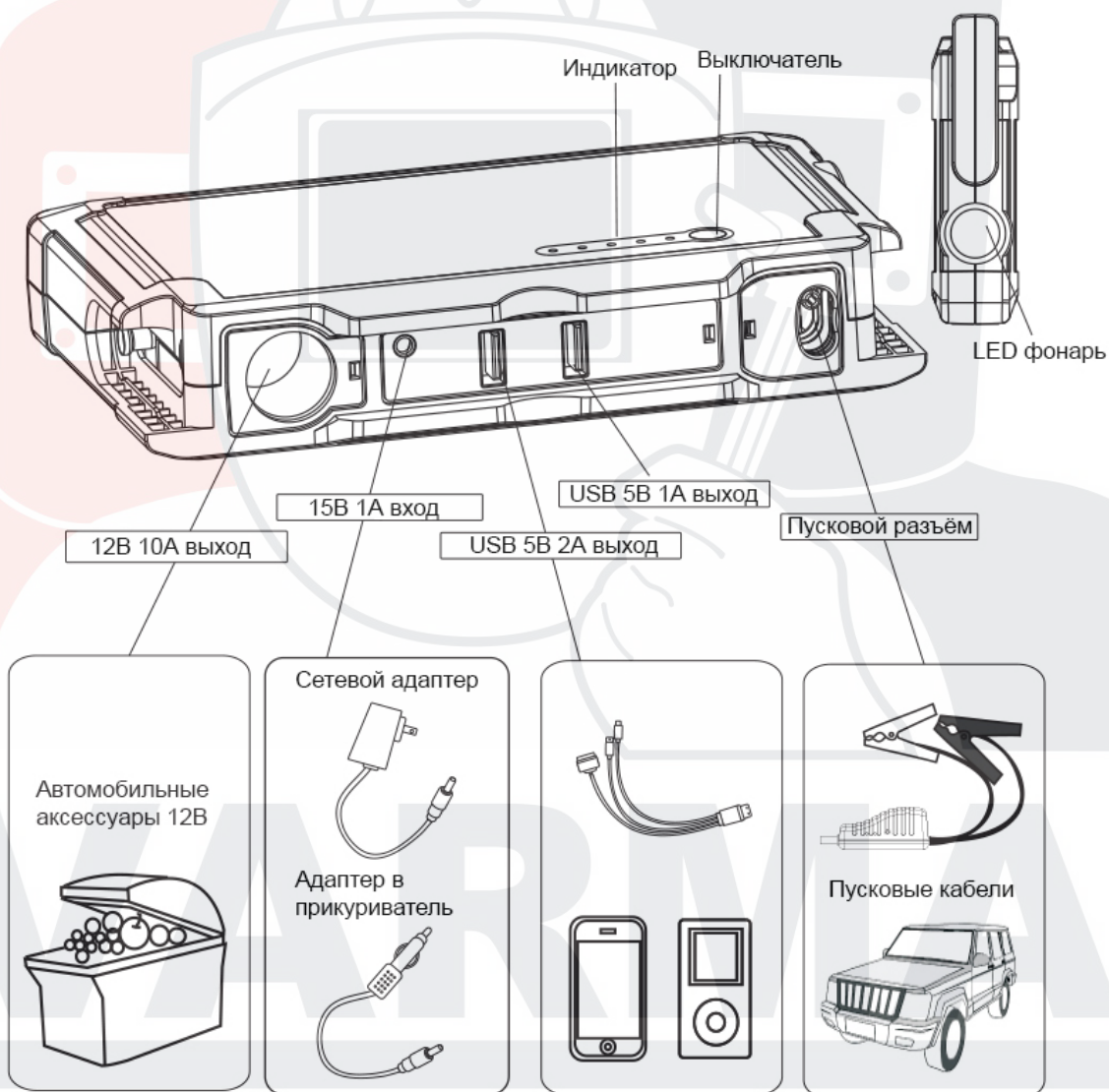

Эксперты в сварке

2. ИНСТРУКЦИЯ ПО ЭКСПЛУАТАЦИИ

Индикатор

Нажмите кнопку включения, чтобы проверить уровень зарядки.

Индикатор	Не горит	5 вспышек	1 полоска	2 полоски	3 полоски	4 полоски	5 полосок
Уровень зарядки	0%	10%	20%	40%	60%	80%	100%

Полоски индикатора загораются одна за другой по мере зарядки. Количество полосок свидетельствует об уровне зарядки. Все индикаторы выключаются при остановке или завершении зарядки.

Инструкция по зарядке

Вариант 1

1. Вставьте сетевой адаптер в универсальную розетку.
2. Подсоедините противоположный конец сетевого адаптера к выходу 15В 1А.

Вариант 2

1. Вставьте автомобильный адаптер прикуриватель.
2. Подсоедините противоположный конец автомобильного адаптера к выходу 15В 1А.

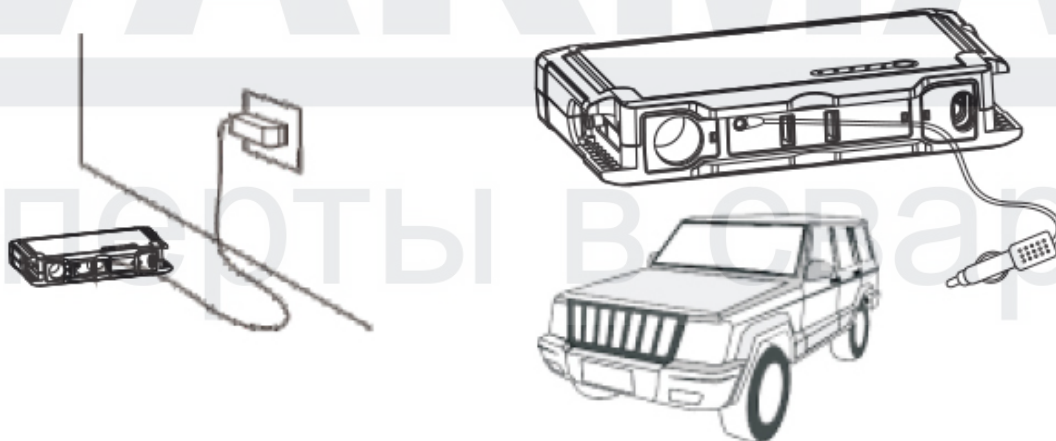

Инструкция по запуску 12В автомобилей

1. Вставьте синюю вилку до упора в корпус, убедитесь, что индикатор кабеля выключен.
2. Подсоедините красный зажим к плюсовому терминалу, а черный зажим – к минусовому.
3. Следуйте следующим инструкциям:

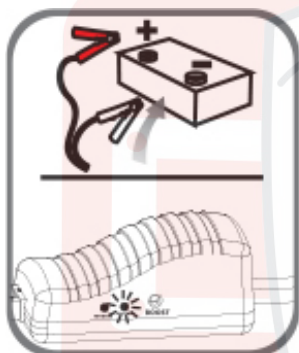
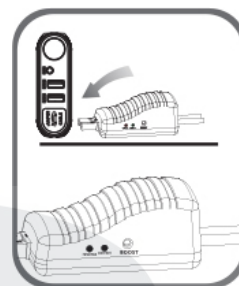

ГОРИТ ЗЕЛЕНЬ СИГНАЛ: Подключение правильное, цепь работает, можете завести двигатель.



ГОРИТ КРАСНЫЙ СИГНАЛ, ЗВУЧИТ СИГНАЛ ТРЕВОГИ: Подключение неправильное, звучит сигнал тревоги, необходимо проверить правильность подключения зажимов. Для снятия сигнала тревоги необходимо выключить устройство и включить спустя 30 сек. После появления зеленого сигнала можно заводить двигатель.

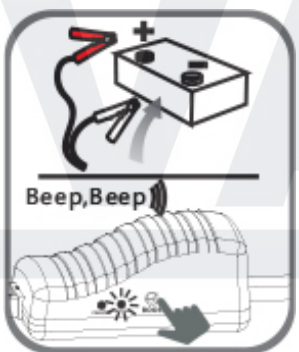

МИГАЕТ ЗЕЛЕНЬ СИГНАЛ, ЗВУЧИТ СИГНАЛ ТРЕВОГИ: Заряд батареи низкий, нажмите кнопку «BOOST», дождитесь, когда зеленый сигнал перестанет мигать, запустите двигатель через 30 сек.

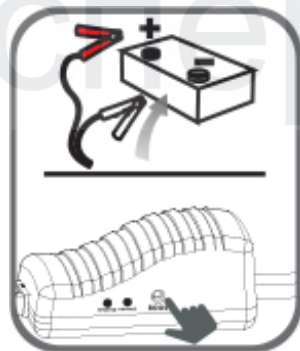

ОТСУТСТВИЕ СИГНАЛОВ: Возможно, батарея повреждена. Убедитесь, что зажимы подключены правильно, нажмите кнопку «BOOST», дождитесь, когда зеленый сигнал перестанет мигать, запустите двигатель через 30 сек.

4. Заведите двигатель.
5. После запуска двигателя, отсоедините пусковой кабель.

Инструкция по зарядке сотовых телефонов и планшетов

1. Вставьте кабель в USB выход 5В 2А или выход 5В 1А в зависимости от типа вашего устройства.
2. Выберите подходящий соединитель и подключите его к мобильному телефону или планшету.
3. Нажмите кнопку включения, чтобы начать зарядку.

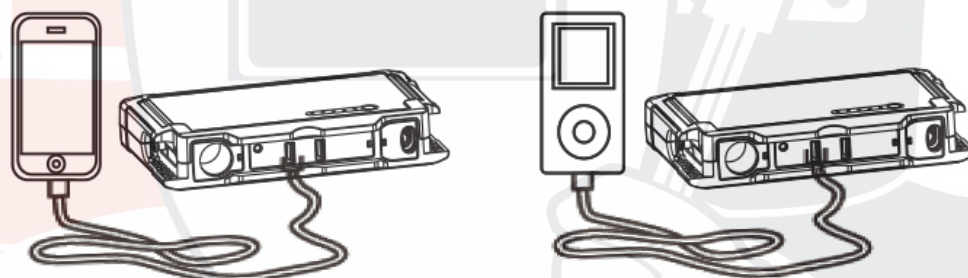

Инструкция по зарядке 12В устройств

1. Подключите устройство к прикуривателю.
2. Нажмите кнопку включения, чтобы начать зарядку.

LED фонарь

Чтобы включить фонарь, нажмите и держите кнопку включения 3 секунды. Фонарь имеет 4 режима в следующем порядке:

обычный,
импульсный,
SOS,
выключен.

Чтобы переключить режим, жмите на кнопку включения.

3. КОМПЛЕКТАЦИЯ (*)

№	Наименование	Количество
1	Устройство	1
2	Сетевой адаптер	1
3	Адаптер в прикуриватель	1
4	Кабель зарядки телефонов	1
5	Пусковой кабель с зажимами	1
6	Инструкция по эксплуатации	1

(*) В зависимости от партии комплектация может меняться.

4. ТЕХНИЧЕСКИЕ ХАРАКТЕРИСТИКИ

Размер	188x134x37мм
Вес	850 г
Емкость батареи	24000 мА/ч (88.8 Вт/ч)
Выходы	5В=1А 5В=2А 12В=10А
Вход	15В=1А
Время полной зарядки	7 ч
Пусковой ток	500А
Пиковый ток	1000А
Рабочая температура	-20°C ~ 60°C

SVARMA ru

Эксперты в сварке

5. ЧАСТО ЗАДАВАЕМЫЕ ВОПРОСЫ

Вопрос: Как выключается устройство?

Ответ: Устройство выключается автоматически при отсутствии нагрузки или по завершению зарядки.

Вопрос: Сколько времени потребуется, чтобы полностью зарядить устройство?

Ответ: Примерно 5 часа через выход 15В 1А.

Вопрос: Сколько раз это устройство может зарядить сотовый телефон?

Ответ: Это устройство может полностью зарядить iPhone5 примерно 10 раз.

Вопрос: Сколько раз это устройство может завести двигатель при полной зарядке?

Ответ: Примерно 30 раз при нормальной температуре.

Вопрос: Каков срок службы этого устройства?

Ответ: В среднем 3-5 лет при нормальных условиях использования.

Вопрос: Как долго устройство сохраняет свою работоспособность при хранении?

Ответ: 6-12 месяцев, но мы рекомендуем заряжать устройство каждые 3 месяца.

SWARMA.ru

Эксперты в сварке

6. УСТРАНЕНИЕ НЕИСПРАВНОСТЕЙ

Обнаружение неисправности	Причина неисправности	Устранение неисправности
Устройство не реагирует при нажатии кнопки включения.	Сработала защита от низкого напряжения.	Вставьте адаптер в выход 15В 1А.
Устройство не заряжено, несмотря на то что горят все 5 полос зарядки.	Зарядка 60% при долгом хранении.	Выньте адаптер и вставьте его снова.

7. Содержание токсичных и опасных веществ

Содержание токсичных и опасных веществ в устройстве					
Pb	Hg	Cd	Cr(VI)	PBB	PBDE
О	О	О	О	О	О
О: Содержание соответствует норме (Директива ЕС по ограничению вредных веществ 2002/95/EC (RoHs))					

8. Хранение устройства

Если устройство не используется длительное время, необходимо соблюдать следующие правила:

Полностью зарядите устройство. Для сохранения срока службы каждые 6-12 месяцев рекомендуется проводить цикл разряд-заряд устройства.

Храните устройство в сухом помещении.

Температура хранения должна быть 10-25°C. Хранение устройства при температуре более 55-60°C может привести к разрушению внутренней батареи.

Обратите внимание, при длительном хранении теряется ёмкость аккумулятора. Хранение в разряженном состоянии может привести к полной потере ёмкости и к разрушению батареи.

ПРЕДУПРЕЖДЕНИЯ:

1. Перед запуском двигателя убедитесь, что синяя вилка пускового кабеля плотно присоединена к пусковому разъему устройства. В противном случае, это может привести к неполадкам, и даже плавлению материала синей вилки.
2. Проверяйте правильность соединения пусковых зажимов, проверяйте разъем аккумулятора на наличие грязи и ржавчины, удалите всю грязь перед запуском двигателя. НЕ ПРОИЗВОДИТЕ ЗАПУСК ПОСЛЕ ТРЕХ НЕУДАЧНЫХ ПОПЫТОК! В противном случае, это может повредить устройство. Проверьте устройство на наличие неполадок.
3. Не подключайте два зажима между собой. Это опасно!
4. НЕ РАЗБИРАЙТЕ УСТРОЙСТВО! Это опасно!



Обращайтесь с устройством бережно.



Устройство запрещено к использованию детьми или больными людьми без присмотра.



Не используйте данное устройство в качестве игрушки.



Оберегайте устройство от воды и влаги.



Не погружайте устройство в воду.



Не используйте устройство во взрывоопасной среде, например, вблизи взрывоопасных жидкостей, газов или пыли.



Не разбирайте и не пытайтесь внести конструктивные изменения в устройство. Ремонт должен проводить только квалифицированный специалист.



Избегайте нагревания устройства.



Хранение устройства при температуре более 70°C запрещено.



Заряжайте только при температуре от -20°C до 60°C.



Для зарядки используйте только те аксессуары, которые прилагаются к данному устройству.



В экстремальных условиях может произойти протекание батареи. В этом случае, аккуратно удалите жидкость с помощью тряпки, избегая контакта с кожей. При попадании жидкости на кожу или в глаза незамедлительно промойте их чистой водой и обратитесь к врачу.



При завершении эксплуатации данного устройства следуйте правилам утилизации, чтобы не навредить окружающей среде.

9. ГАРАНТИЙНЫЕ УСЛОВИЯ

1. На данное устройство действует ограниченный гарантийный срок на производственный брак, который составляет 12 месяцев с даты покупки устройства конечным пользователем/потребителем. Гарантийные условия следующие:

2. Гарантия действует только при предъявлении квитанции об оплате (чека), полученного у дилера/дистрибьютора.

3. Гарантия аннулируется при отсутствии на аппарате серийного номера, даты покупки и этикетки.

4. Гарантия не покрывает ремонт повреждений, полученных в результате износа при эксплуатации, механического воздействия, неправильной установки, внесения изменений и проведения ремонта неавторизованной третьей стороной.

5. Мы не несем ответственность за ущерб и повреждения, полученные в процессе транспортировки или в результате форс-мажорных ситуации.

6. Мы не несем ответственность за непреднамеренный ущерб, нанесенный в результате неправильного использования устройства.

7. Гарантийные случаи предусматривают замену или ремонт по нашему усмотрению.

8. После проведения гарантийного ремонта или замены на устройство продолжает действовать гарантийный срок. При ремонте и замене могут быть использованы отремонтированные части, функционирующие как новые. Устройства, которые мы вам заменили по гарантии, или их части становятся нашей собственностью.

9. Гарантия не покрывает расходные материалы, такие как аккумуляторы.

Представленная информация действительна на июнь 2016 года.

Производитель оставляет за собой право на внесение изменений.

Дополнительная информация публикуется на сайте: auroga-online.ru