

**БАО 5 КР - Баллонный Ацетиленовый Одноступенчатый на 5 кубов/час  
Крупногабаритный** - крупногабаритный ацетиленовый редуктор в латунном корпусе и радиальном исполнении, с большим пластиковым маховиком - барашком для тех кто любит красивый инструмент. Увеличенный размер мембраны повышает точность, стабильность и надежность редуктора.

Эксперты в сварке

# Преимущества ацетиленового редуктора БАО 5 КР

- улучшенная конструкция, более точная установка рабочего давления
- **металлическая крышка**
- лазерная, нестираемая маркировка с указанием параметров давления
- универсальный ниппель для присоединения рукавов диам. 6,3 или 9 мм
- **диаметр мембраны увеличен до 58 мм**
- **латунный корпус**
- удобный маховик
- российские стандарты присоединения
- сервисное обслуживание
- полный набор запчастей
- **2 года гарантии**
- Коробка гарантирует сохранность манометров редуктора при транспортировке и хранении на складе. Наличие штрих-кода облегчает работу по приему, хранению, транспортировке и сборке товаров

# Назначение ацетиленового редуктора БАО 5 КР

Регуляторы давления (редукторы) баллонные одноступенчатые предназначены для понижения и регулирования давления газа, поступающего из баллона, и автоматического поддержания постоянным заданного рабочего давления газа при питании постов и установок газовой сварки, резки, пайки, нагрева и других процессов газопламенной обработки.

Редукторы изготавливаются в соответствии с требованиями ГОСТ 13861-89, ИСО 2503-83 и ГОСТ 12.2.052-81.

Редукторы выпускаются для газов:

- кислород - БКО 50 КР KRASS
- ацетилен - БАО 5 КР KRASS
- пропан - БПО 5 KRASS

Редукторы выпускаются в климатическом исполнении УХЛ2 для типа атмосферы II и группы условий эксплуатации - 3 по ГОСТ 15150-69, но для работы в интервале температур -25°+50° С.

# Технические характеристики газового редуктора БАО 5 КР

	БКО 50 КР KRASS	БАО 5 КР KRASS	БПО 5 КР KRASS
Наибольшая пропускная способность, м <sup>3</sup> /ч	50	5	5
Наибольшее давление газа на входе, МПа (кгс/см <sup>2</sup> )	15 (150)	2,5 (25)	2,5 (25)
Наибольшее рабочее давление газа МПа (кгс/см <sup>2</sup> )	1,25 (12,5)	0,15(1,5)	0,4 (4,0)
Давление срабатывания предохранительного клапана МПа (кгс/см <sup>2</sup> )	1,5-1,8 (15-18)	-	-
Коэффициент неравномерности давления, $i$ , не более	От минус 0,15 до плюс 0,15 $-0,15 \leq i \leq +0,15$		
Коэффициент перепада давления, $R$ , не более	0,3		
Габаритные размеры, мм, не более	112x158x174	112x158x155	112x245x158
Масса, кг, не более	0,85	1,1	0,75

Драгоценные металлы в изделии не применяются. Технические параметры редукторов при работе в промежуточных режимах определяются по ГОСТ 13861-89.

## Комплектность ацетиленового редуктора БАО 5 КР

- Редуктор в собранном виде 1
- Паспорт 1
- Ниппель универсальный под рукав резиновый диаметром 6,3 мм или 9 мм по ГОСТ 9356-7 1\*
- Гайка 1\*

\*Ниппель и гайку допускается поставлять в сборе с редуктором

Эксперты в сварке

# Устройство и принцип работы редуктора БАО 5 КР

Понижение давления газа в редукторе происходит путём одноступенчатого расширения одноступенчатого расширения его при прохождении через зазор между седлом и редуцирующим клапаном в камеру рабочего давления.

При вращении регулирующего маховика по часовой стрелке усилие задающей пружины передаётся через мембрану и толкатель на редуцирующий клапан. Последний перемещаясь, открывает проход газу из камеры высокого давления через образовавшийся зазор между редуцирующим клапаном и седлом в камеру рабочего давления и демпфирующую камеру. Сила, действующая на мембрану со стороны демпфирующей камеры, компенсирует силу задающей пружины и способствует установлению зазора, при котором давление в рабочей камере остается постоянным при различном расходе и различных входных давлениях газа. В рабочей камере редуктора установлен предохранительный клапан. На редукторе установлены показывающие устройства.

Редуктор присоединяется к баллону входным штуцером с помощью гайки/хомута по ГОСТ 6357-81.

Отбор газа осуществляется через ниппель универсальный, к которому присоединяется резинотканевый рукав диаметром 9 или 6,3 мм по ГОСТ 9356-75.

Предприятием ведется дальнейшая работа по усовершенствованию конструкции редуктора, поэтому некоторые конструктивные изменения могут быть не отражены в настоящем паспорте.

**SVARMA** ru

Эксперты в сварке



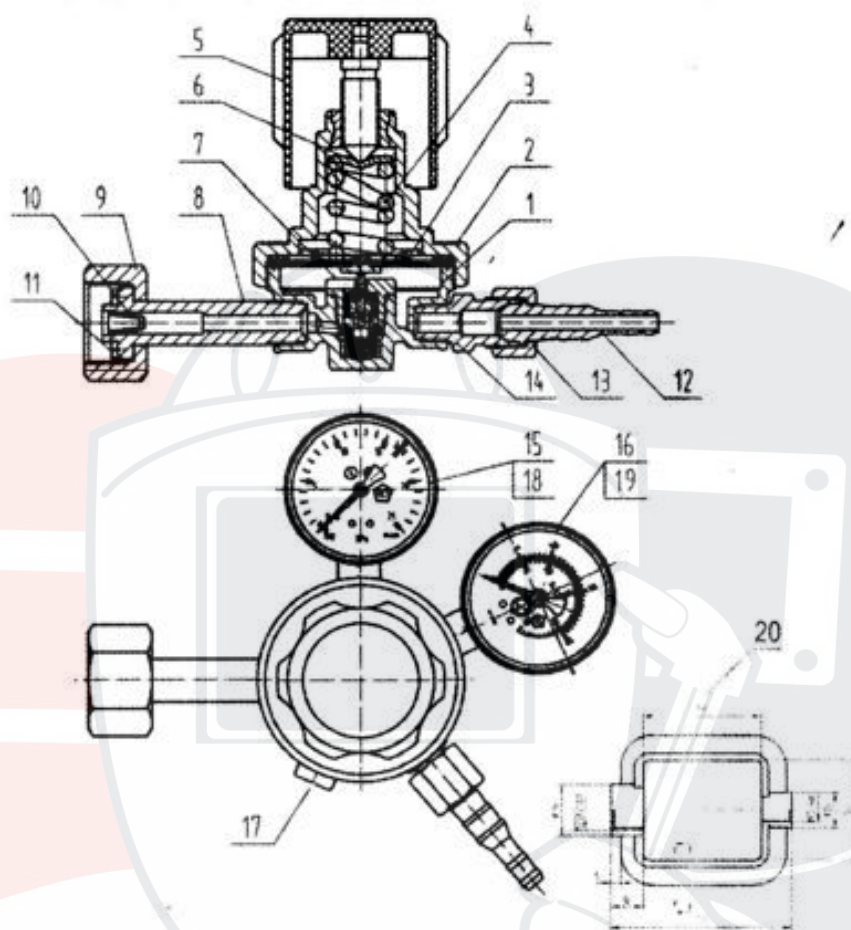

1. Корпус редуктора
2. Крышка редуктора
3. Мембрана
4. Пружина задающая
5. Маховик
6. Упор маховика
7. Клапан редуцирующий-моноблок
8. Штуцер входной
9. Гайка 32
10. Элемент фильтрующий
11. Прокладка
12. Ниппель универсальный
13. Гайка 19
14. Втулка выходная
15. Уплотнитель 10
16. Уплотнитель 10
17. Предохранительный клапан (для БКО 50 КР KRASS)

18. Показывающее устройство для определения высокого давления (кроме БПО 5 КР KRASS)
19. Показывающее устройство для определения низкого давления
20. Хомут (для БАО 5 КР)

## Меры безопасности при работе с газовым редуктором БАО 5 КР

При эксплуатации регулятора давления во время работ по газопламенной обработке металлов необходимо соблюдать правила техники безопасности и гигиены труда и требования ГОСТ 12.2.008-75. Перед открытием вентиля баллона выверните регулирующий маховик до полного освобождения задающей пружины. Запрещается быстрое открытие вентиля баллона при подаче газа в регулятор давления. Присоединительные элементы регулятора давления и вентиля баллона должны быть чистыми и не иметь никаких повреждений, следов масел и жиров.

## Правила эксплуатации ацетиленового редуктора БАО 5 КР

Перед присоединением редуктора к баллону необходимо убедиться в исправности установленных на редукторе показывающих устройств для определения давления и уплотняющей прокладки на входном штуцере, а также проверить качество уплотняющих поверхностей ниппеля и выходной втулки. Присоединить редуктор к баллону и к его выходу присоединить резак или горелку и закрыть их вентили расхода газа. Установить рабочее давление и проверить герметичность соединений редуктора и "самотек". После прекращения расхода газа стрелка показывающего устройства для определения рабочего давления должна остановиться, т. е. не должно происходить медленного нарастания рабочего давления.

Перед запуском редуктора в работу, а также не реже одного раза в три месяца проверять герметичность сопряжения показывающих устройств для определения давления и предохранительного клапана с корпусом регулятора давления. При нарушении герметичности необходимо подтянуть резьбовые соединения.

**ПРИ ЛЮБОЙ НЕИСПРАВНОСТИ НЕМЕДЛЕННО ЗАКРОЙТЕ ЗАПОРНЫЙ ВЕНТИЛЬ БАЛЛОНА, ВЫПУСТИТЕ ИЗ РЕДУКТОРА ГАЗ И ОТСОЕДИНИТЕ ЕГО ОТ БАЛЛОНА. КАТЕГОРИЧЕСКИ ЗАПРЕЩАЕТСЯ ПРОИЗВОДИТЬ ПОДТЯГИВАНИЕ ДЕТАЛЕЙ ИЛИ КАКОЙ-ЛИБО ДРУГОЙ РЕМОНТ РЕДУКТОРА, ПРИСОЕДИНЕННОГО К БАЛЛОНУ И, ЕСЛИ В РЕДУКТОРЕ ЕСТЬ ГАЗ ПОД ДАВЛЕНИЕМ. ПОСЛЕ ОКОНЧАНИЯ РАБОТЫ НЕОБХОДИМО ЗАКРЫТЬ ВЕНТИЛЬ БАЛЛОНА И ВЫВЕРНУТЬ РЕГУЛИРУЮЩИЙ МАХОВИК РЕДУКТОРА ДО ОСВОБОЖДЕНИЯ ЗАДАЮЩЕЙ ПРУЖИНЫ.**

**В соответствии с правилами по охране труда ПОТ Р М 019-2001 между баллонными редукторами и аппаратурой (резаками, горелками) следует устанавливать предохранительные устройства, в том числе пламегасящие.**

*Рекомендуем устанавливать клапаны обратные и затворы предохранительные.*

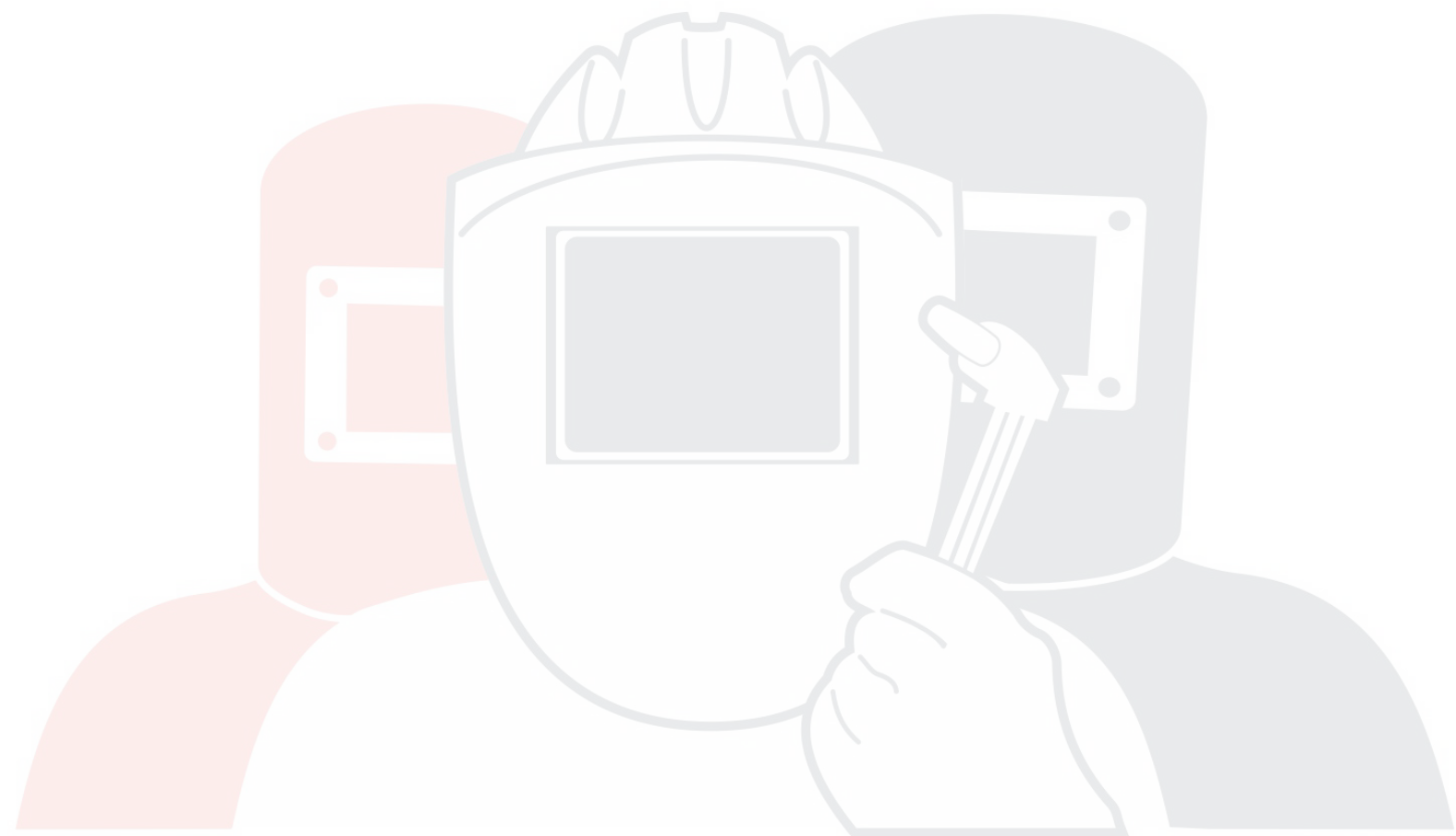

**SVARMA** ru

Эксперты в сварке